

# Cocinas modulares y duraderas

Una alternativa circular al diseño de interiores  
desechable

– CONSUMO RESPONSABLE Y SOSTENIBLE –



FINANCIA:



COORDINA:

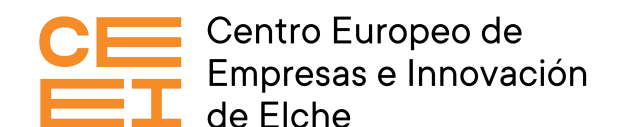

# RESUMEN EJECUTIVO

Somer Furniture desafía la cultura de lo desechable con **cocinas modulares y duraderas**, diseñadas para acompañar a los usuarios a lo largo del tiempo.

Fabricadas en madera maciza de origen responsable, sus **piezas son adaptables, reparables** y cuentan con un sistema de **recompra** que cierra el ciclo de vida del producto.



Foto: Somer Furniture

# CONTEXTO

La renovación frecuente de cocinas —incluso en buen estado— ha sido normalizada en muchos hogares, impulsada por el deseo de actualizar estilos o añadir funcionalidad.

Esto genera un alto impacto ambiental por el desperdicio de materiales.

Somer responde a este problema con un sistema de mobiliario que **combina diseño atemporal, modularidad y circularidad**, invitando a los consumidores a mantener y transformar, en lugar de reemplazar.



Foto: Somer Furniture

# TENDENCIAS RELACIONADAS

## DISEÑO CIRCULAR

Somer aplica principios de economía circular con su esquema de recompra y reciclaje.

## MODULARIDAD FUNCIONAL

Un sistema que permite reconfigurar muebles según nuevas necesidades o espacios.

## BIOPHILIC DESIGN

Uso de materiales naturales y no tóxicos para crear entornos más saludables y conectados con la naturaleza.

## CONSUMO CONSCIENTE

Responde a un consumidor que prioriza durabilidad, trazabilidad y bajo impacto ambiental.

Foto: Somer Furniture

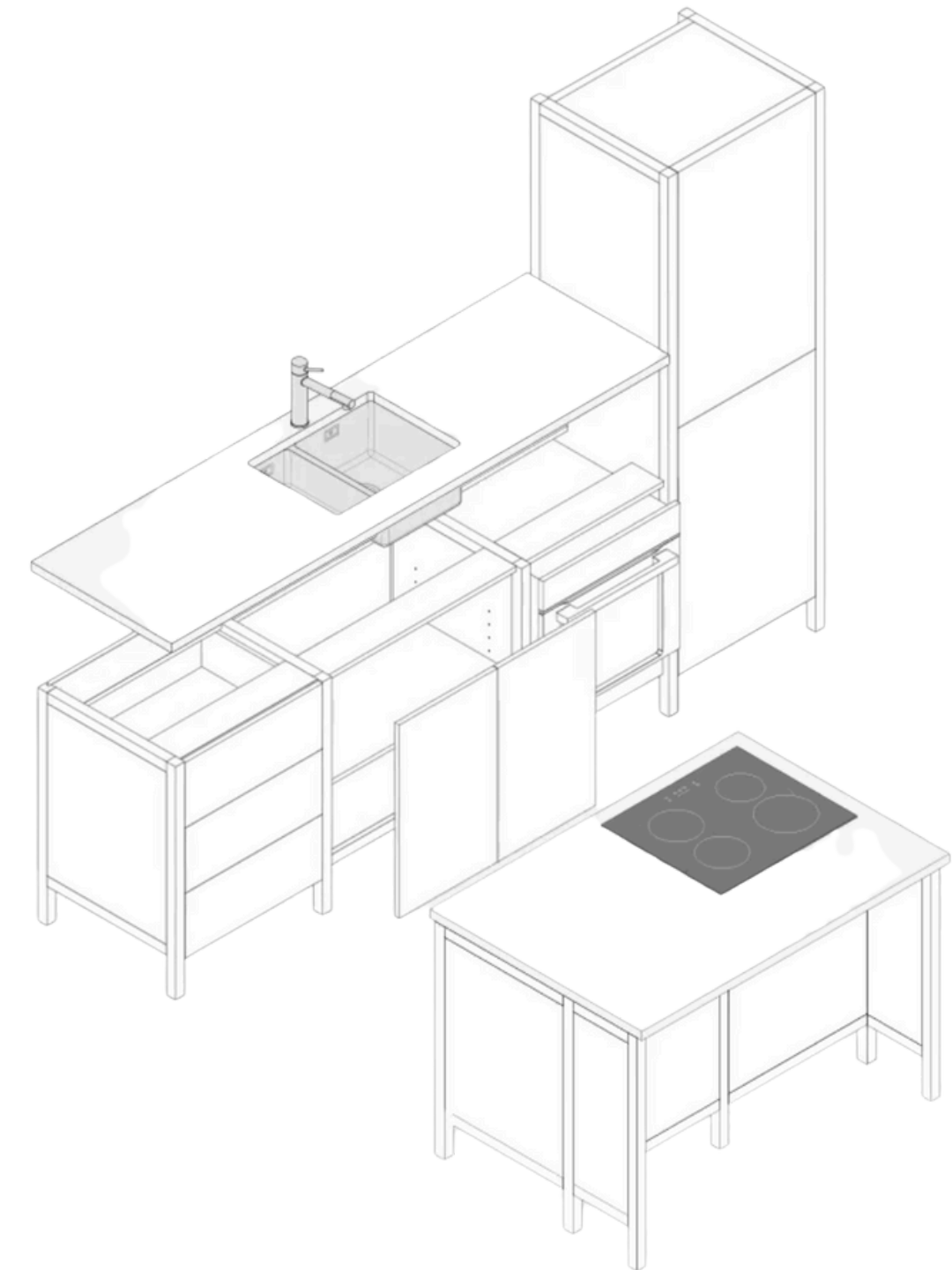

# ¿POR QUÉ AHORA?

## CRISIS CLIMÁTICA Y CONCIENCIA AMBIENTAL

Crece el rechazo a productos de corta vida útil y a prácticas poco sostenibles.

## INFLACIÓN Y CAMBIO DE HÁBITOS DE CONSUMO

La inversión en bienes duraderos es vista como una forma inteligente de ahorrar a largo plazo.

## NORMATIVAS Y ESTÁNDARES ECOLÓGICOS MÁS EXIGENTES

Impulsan a las marcas a ofrecer soluciones sostenibles y trazables.



Foto: Somer Furniture

Foto: Somer Furniture

# OPORTUNIDADES

## MARCAS DE MOBILIARIO

Adoptar modelos de diseño modular y ofrecer servicios de recompra o reparación.

## DISEÑADORES DE INTERIORES

Proponer proyectos adaptativos y duraderos, alineados con valores de sostenibilidad.

## RETAILERS

Desarrollar líneas de productos desmontables, reutilizables y personalizables.

## STARTUPS

Crear plataformas para el reacondicionamiento y reventa de mobiliario modular.

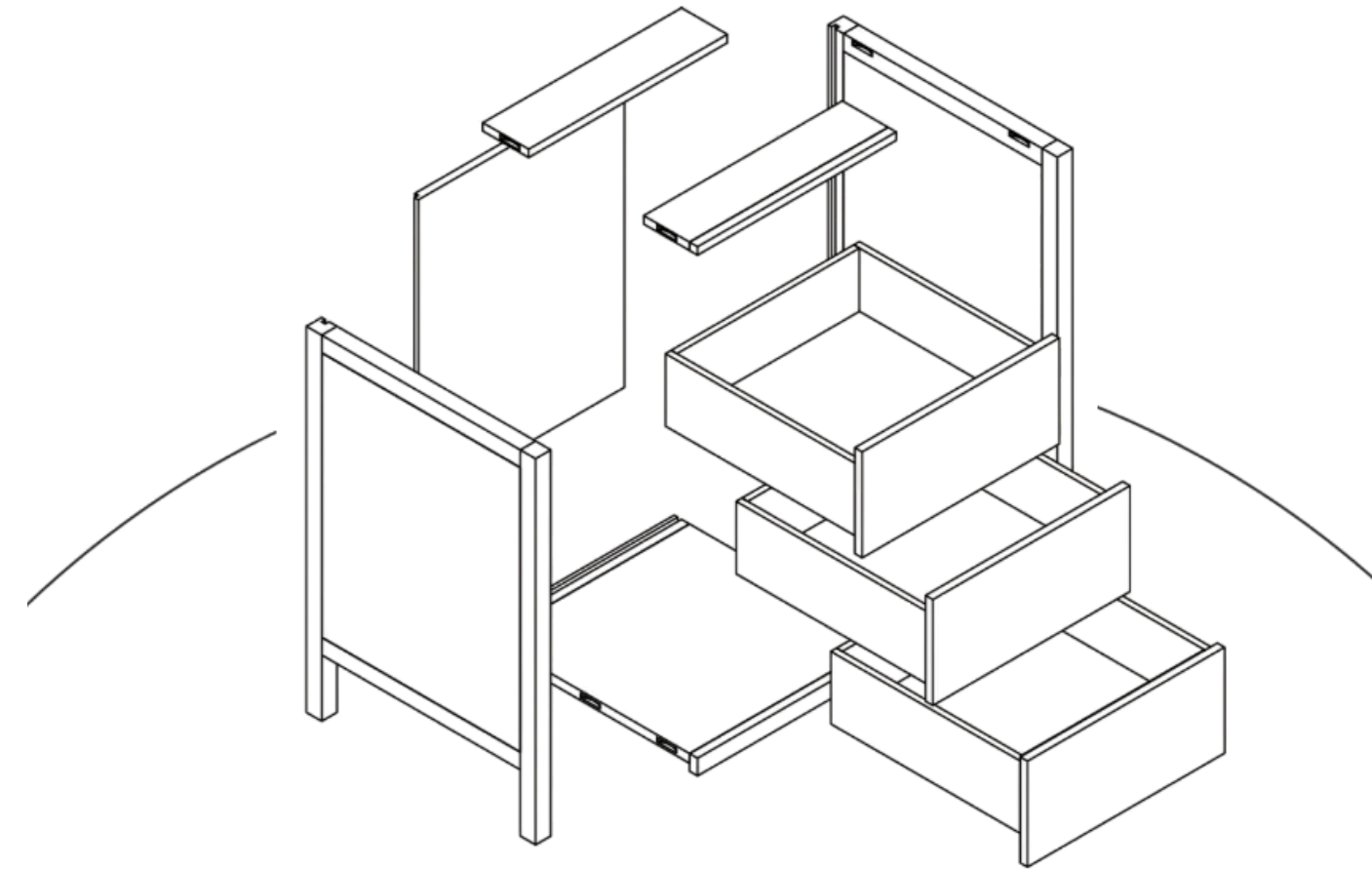

# CONCLUSIONES

Somer Furniture demuestra que es posible **rediseñar industrias tradicionales desde la sostenibilidad** sin perder atractivo ni funcionalidad.

Pensar en el largo plazo, facilitar la reparación y diseñar para la evolución del usuario son principios que pueden aplicarse más allá del mobiliario.

El desafío para las marcas es claro: ¿cómo crear productos que los consumidores quieran conservar?

Foto: Somer Furniture





# Cooperar para innovar y transformar

[www.sommos-connecta.com](http://www.sommos-connecta.com)

FINANCIA

COORDINA